

Refrigérant final pour air comprimé et gaz comprimés UFK-L

Le refroidisseur UFK-W est conçu pour refroidir l'air comprimé, mais il peut être également utilisé pour refroidir les gaz.

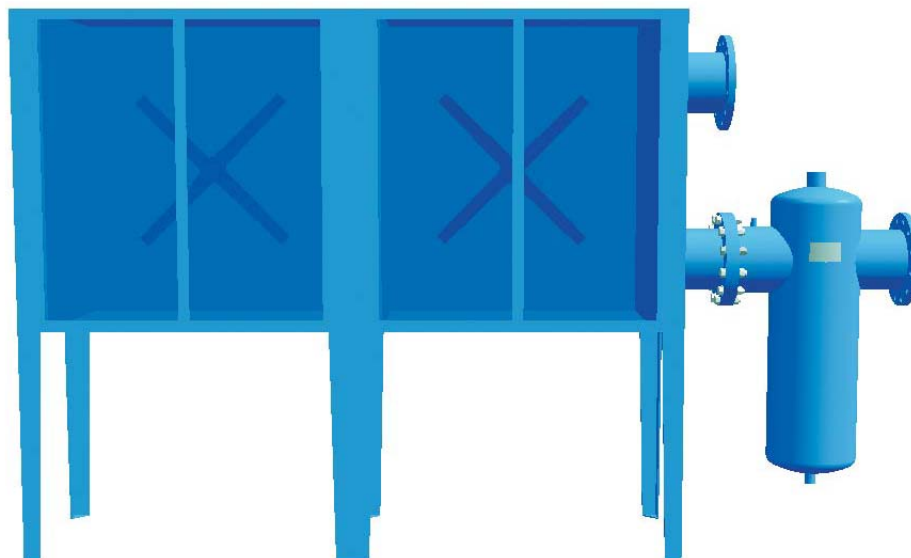

Description du produit:

Le UFK-L est un élément complémentaire installé en sortie du compresseur pour garantir un prétraitement efficace et économique de l'air comprimé.

L'air chaud entrant passe à travers un faisceau de tubes et l'air de refroidissement adsorbe la chaleur. Les condensats produits sont évacués en sortie par un séparateur cyclonique. Cette gamme de produit est disponible avec 12 modèles pouvant traiter des débits de 65 à 5000 m³/h.

Caractéristiques:

Le réfrigérant final air/ air est composé d'un châssis support en acier peint avec un ventilateur commandé par un moteur électrique et un séparateur cyclonique monté en sortie.

Caractéristiques techniques

Matériaux:	
Châssis	Acier carbone
Finition	Peinture polyester poudre resp. peinture par immersion cathodique

Pression de service maximale:	
0065 - 0300	16 bar
0450-5000	12 bar

Température de service maximale:
120°C

Température de ambiante max.:
45°C

Raccordement:
1"-2½" BSP DN 80-DN 150 (Voir les schémas pages suivantes)

Raccordement électrique:	
Moteur	
0065-0125	230 V/1/50 Hz
0175-5000	400 V/3/50 Hz

Remarque:
La capacité est donnée pour un débit d'air comprimé (aspiré à 1 bar, 20°C) pour une pression de 7 bar, une température d'entrée refroidisseur de 120°C et une température de sortie refroidisseur supérieure de 10°C à la température d'entrée d'eau de refroidissement / température ambiante

Refroidisseur final UFK-L 0065-5000

Paramètres d'opération:	
Pression de service maxi.:	
0065-0300:	16 bar
0450-5000:	12 bar
Pression d'épreuve:	
0065-0300:	24 bar
0450-5000:	18 bar
Température de service maxi.:	120°C
Pour des conditions de fonctionnement pas selon la norme voir les tableaux avec des facteurs de correction	

Type 0065 - 1000

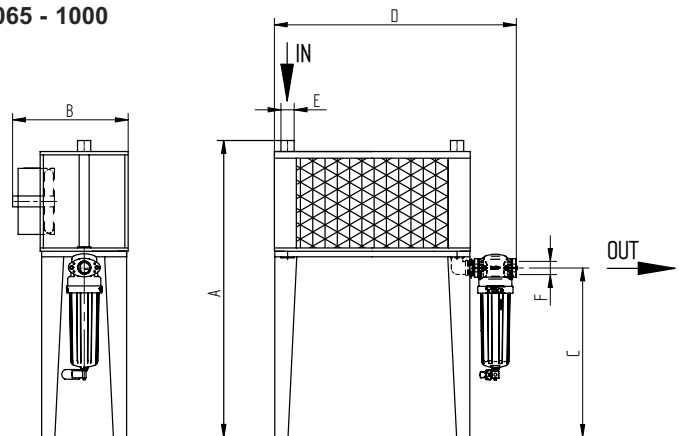

Facteurs de correction:

Température ambiante						
°C	20	25	30	35	40	45
CF	1.04	1	0.94	0.87	0.77	0.65

Température d'entrée d'air							
°C	60	70	80	90	100	110	120
CF	1.59	1.44	1.32	1.21	1.12	1.05	1

$\Delta T =$ Température d'entrée d'air - Température de sortie d'air					
°C	3	6	9	12	15
CF	0.45	0.72	1	1.28	1.55

Pression de service.:								
bar	5	6	7	8	9	10	11	12
CF	0.86	0.93	1	1.06	1.11	1.15	1.19	1.22

Type 1350 - 5000

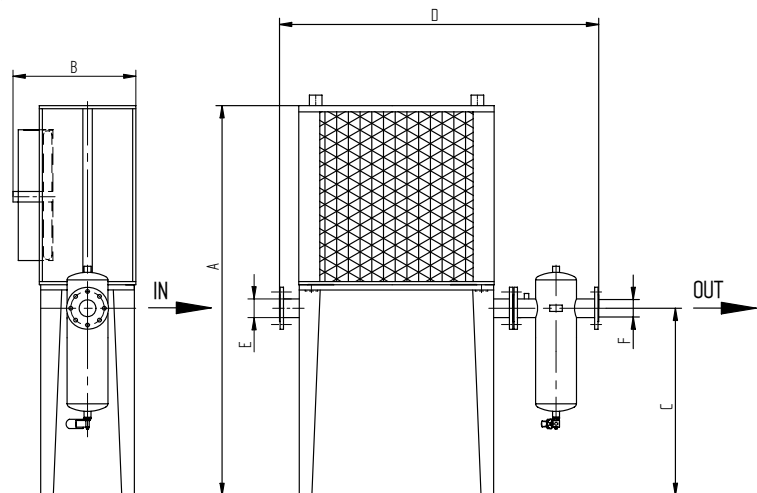

Taille	Max. débit d'air		Flux d'air ventilateur m ³ /h	Consommation électrique Watt	Alimentation électrique V/Ph/Hz	Poids kg	Dimensions						Séparateur centrifuge
	m ³ /h	l/min.					A mm	B mm	C mm	D mm	Ø E	Ø F	
0065	60	1.000	20	800	230/1/50	20	955	270	555	585	G 1	G ½	DF-C 0120
0125	120	2.000	20	800	230/1/50	22	955	270	555	620	G 1	G ¾	DF-C 0210
0175	180	3.000	115	2980	400/3/50	31	1145	270	585	840	G 1½	G ¾	DF-C 0210
0300	240	4.000	135	3790	400/3/50	34	1145	330	675	1050	G 1½	G 1	DF-C 0320
0450	390	6.500	690	6500	400/3/50	51	1145	360	675	1055	G 2	G 1½	DF-C 0450
0750	720	12.000	760	8200	400/3/50	97	1625	655	675	1055	G 2	G 2	DF-C 0750
1000	960	16.000	760	8200	400/3/50	120	1625	655	675	1055	G 2½	G 2	DF-C 1100
1350	1200	20.000	660	12000	400/3/50	240	2120	490	765	1390	G 3	G 3	SG-Z 1950
1950	1800	30.000	660	12000	400/3/50	280	2060	490	945	1970	DN 100	DN 100	SG-Z 1950
2500	2400	40.000	2x760	2x8200	400/3/50	300	2060	490	945	2290	DN 100	DN 100	SG-Z 1950
3500	3000	50.000	2x470	2x8400	400/3/50	310	2000	620	1020	3245	DN 125	DN 125	SG-Z 2750
5000	4500	75.000	2x470	2x8400	400/3/50	390	2100	770	980	3370	DN 150	DN 150	SG-Z 5000